

業務及び財産の状況に関する説明書

【平成25年3月期】

この説明書は、金融商品取引法第46条の4の規定に基づき、全ての営業所に備え置き、
公衆の縦覧に供するために作成したものです。

豊証券株式会社

当社の概況及び組織に関する事項	1
1. 商号	1
2. 登録年月日	1
3. 沿革及び会社の組織	1
4. 株式の保有数の上位10位株主の氏名または名称及び議決権の割合	3
5. 役員 の 氏 名 又 は 名 称	3
6. 政 令 で 定 め る 使 用 人 の 氏 名	3
7. 本店その他の営業所の名称及び所在地	3
8. 業 務 の 種 別	4
9. 加入する金融商品取引業協会	4
10. 会員となる金融商品取引所	4
11. 加入する投資者保護基金	4
業務の状況に関する事項	5
1. 当期の業務の概要	5
2. 業務の状況を示す指標	6
財産の状況に関する事項	8
1. 経 理 の 状 況	8
2. 財 務 諸 表 等	9
3. 社 債 の 発 行 総 額	19
4. 借入金 of 主要な借入先及び借入金額	19
5. 保有する有価証券の取得価額、時価及び評価損益	19
6. デリバティブ取引の契約価額、時価及び評価損益	20
7. 財務諸表に関する会計監査人等による監査の有無	20
管 理 の 状 況	21
1. 内部管理の状況の概要	21
2. 分別保管の状況	22
連結子会社等の状況に関する事項	23
1. 企 業 集 団 の 構 成	23
2. 子会社・関係会社の商号、所在地、資本金、事業内容等	23
3. 関連当事者との取引	23

当社の概況及び組織に関する事項

1. 商 号 豊証券株式会社

2. 登録年月日 平成19年9月30日
(登録番号) (東海財務局長(金商)第21号)

3. 沿革及び経営の組織

(1) 会社の沿革

年 月	沿 革
昭和 37 年 7 月	資本金1億円をもって豊証券株式会社を設立(名古屋市中区栄三丁目7-31)。
昭和 37 年 9 月	名古屋証券取引所正会員となる。
昭和 42 年 12 月	万代証券(株)を吸収合併。
昭和 42 年 12 月	名坂証券(株)の営業権を譲受。
昭和 43 年 4 月	証券業の登録制から免許制への移行に伴い証券取引法第28条1号、第2号、第4号の免許を受ける。
昭和 44 年 12 月	豊橋支店を移転(豊橋市大橋通1-101)。
昭和 45 年 12 月	本店を移転(名古屋市中区栄三丁目3-17)。
昭和 47 年 1 月	本店を移転(名古屋市中区栄三丁目7-1)。
昭和 48 年 7 月	証券取引法第28条第3号の免許を受ける。
昭和 53 年 11 月	公社債の払込金の受入れ及び元利金支払の代理業務の承認を受ける。
昭和 58 年 3 月	累積投資業務に係る代理業務の承認を受ける。
昭和 58 年 6 月	保護預り公共債を担保として金銭を貸し付ける業務の承認を受ける。
昭和 60 年 5 月	譲渡性預金の売買及び売買の媒介等の業務の承認を受ける。
昭和 60 年 11 月	東京支店を開設(東京都中央区日本橋堀留町一丁目10-14)。
昭和 61 年 11 月	岐阜支店を移転(岐阜市金町6-21)。
昭和 62 年 3 月	累積投資業務、証券投資信託受益証券の収益金・償還金及び一部解約金支払いの代理業務の承認を受ける。
昭和 63 年 5 月	御器所支店を開設(名古屋市昭和区御器所通3-18)。
昭和 63 年 5 月	東京証券取引所正会員となる。
平成 2 年 9 月	金地金の取扱に係る業務の兼業承認を受ける。
平成 3 年 5 月	四日市支店を移転(四日市市鷲の森一丁目5-16)。
平成 4 年 8 月	株式会社メイホー(現・連結子会社)を設立。
平成 5 年 11 月	MMF・中期国債ファンドのキャッシング業務の兼業承認を受ける。
平成 10 年 12 月	証券業の免許制から登録制への移行に伴い証券取引法第28条第1号、第2号の登録を受ける。
平成 12 年 3 月	名古屋駅前支店を移転(名古屋市中村区名駅南一丁目16-21)。
平成 13 年 6 月	高針支店を星が丘元町に移転、支店名を星ヶ丘支店に変更(名古屋市千種区星が丘元町15-14)。
平成 14 年 2 月	株式会社大阪証券取引所、正取引資格を取得。
平成 15 年 6 月	株式会社メイホーによる株式会社伊勢町ビル株式取得。
平成 16 年 11 月	浜松支店を移転(浜松市中区田町324-3)。
平成 17 年 4 月	株式会社メイホーと株式会社伊勢町ビルは株式会社メイホーを存続会社として合併。
平成 17 年 8 月	豊橋支店を移転(豊橋市駅前大通一丁目16)。
平成 18 年 6 月	石川橋支店を開設(名古屋市瑞穂区上山町一丁目16)。
平成 18 年 6 月	鳴海支店を移転(名古屋市緑区鳴海町字向田95)。
平成 20 年 8 月	石川橋支店を廃止。
平成 21 年 9 月	株式会社名古屋ファイナンシャルスクールの株式取得。
平成 21 年 6 月	星ヶ丘支店を廃止。
平成 23 年 2 月	岐阜支店を移転(岐阜市吉野町6-14)。
平成 23 年 5 月	株式会社名古屋ファイナンシャルスクールからゆたかキャピタルマネジメント株式会社に商号変更。
平成 23 年 10 月	浜松支店を移転(浜松市中区鍛冶町140)。
平成 24 年 1 月	店頭FX取引(ゆたかFX)サービス終了。
平成 24 年 9 月	ゆたかキャピタルマネジメント株式会社から株式会社保険見直し工房に商号変更。

(2) 経営の組織

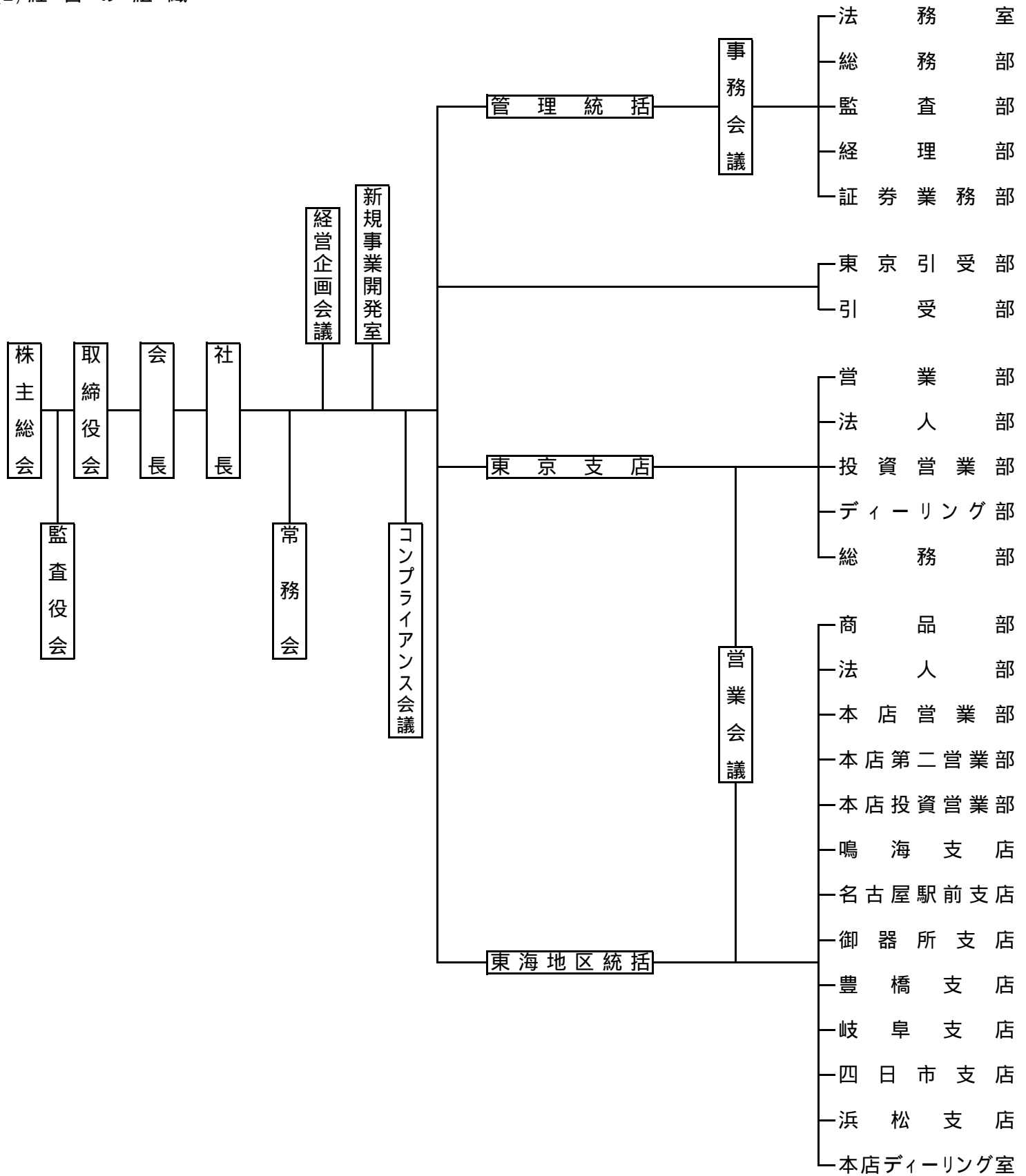

4. 株式の保有数の上位10位までの株主の氏名又は名称並びにその株式の保有数及び総株主等の議決権に占める当該株式に係る議決権の数の割合

氏名又は名称	保有株式数	割合
	株	%
1. 豊証証券株式会社	950,305	-
2. 伊藤立一	147,650	10.33
3. アルプス電気株式会社	114,000	7.98
4. 伊藤電機株式会社	100,000	7.00
5. 合資會社愛岐商會	98,816	6.92
6. 名自車体株式会社	72,358	5.06
7. 株式会社社十六銀行	70,064	4.90
8. 藤井鋳業株式会社	60,000	4.20
9. 株式会社社愛知銀行	53,728	3.76
10. 神戸 芳樹	42,000	2.94
その他(231名)	671,079	46.91
計	2,380,000	100.00

5. 役員の名又は名称

(平成25年3月31日現在)

役職名	氏名又は名称	代表権の有無	常勤非常勤の別
取締役社長	伊藤立一	有	常勤
専務取締役	福本規幸	無	常勤
取締役	田中敬彦	無	常勤
取締役	松岡毅	無	常勤
取締役	伊藤禎洋	無	常勤
取締役	永岡英則	無	非常勤
監査役	荒川明	無	常勤
監査役	石田喜樹	無	非常勤
監査役	藤井一彦	無	非常勤
計	9名		

- (注) 1. 取締役伊藤禎洋は、取締役社長伊藤立一の従兄弟であります。
 2. 取締役永岡英則は、会社法第2条第15号に定める「社外取締役」であります。
 3. 監査役のうち石田喜樹及び藤井一彦は、会社法第2条第16号に定める「社外監査役」であります。

6. 政令で定める使用人の氏名

金融商品取引業に関し、法令等を遵守させるための指導に関する業務を統括する者の氏名

氏名	役職名
該当ありません。	-

7. 本店その他の営業所の名称及び所在地

名称	所在地
本店	〒460-0008 名古屋市中区栄三丁目7番1号
東京支店	〒103-0012 東京都中央区日本橋堀留町一丁目10番14号
名古屋駅前支店	〒450-0003 名古屋市中村区名駅南一丁目16番21号
御器所支店	〒466-0015 名古屋市昭和区御器所通三丁目18番地
鳴海支店	〒458-0831 名古屋市緑区鳴海町字向田95番地
豊橋支店	〒440-0888 豊橋市駅前大通一丁目16番地
四日市支店	〒510-0074 四日市市鶴の森一丁目5番16号
岐阜支店	〒500-8844 岐阜市吉野町六丁目14番地
浜松支店	〒430-0933 浜松市中区鍛冶町140番地

8. 業務の種別

(1) 金融商品取引業（法第2条第8項）

1. 有価証券の売買、市場デリバティブ取引又は外国市場デリバティブ取引
2. 有価証券の売買等の媒介、取次ぎ又は代理
3. 取引所金融商品市場における有価証券の売買又は市場デリバティブ取引の委託の媒介、取次ぎ又は代理
4. 外国金融商品市場における有価証券の売買又は外国市場デリバティブ取引の委託の媒介、取次ぎ又は代理
5. 店頭デリバティブ取引又はその媒介、取次ぎ若しくは代理
6. 有価証券の引受け
7. 有価証券の売出し
8. 有価証券の募集若しくは売出しの取扱い又は私募の取扱い
9. 有価証券等に係る管理業務

(2) 金融商品取引業付随業務（法第35条第1項）

1. 有価証券の貸借業務
2. 信用取引に付随する金銭の貸付業務
3. 保護預り有価証券担保貸付業務
4. 有価証券に関する顧客の代理業務
5. 受益証券に係る収益金、償還金又は解約金の支払にかかる業務
6. 投資証券等に係る金銭の分配、払戻金若しくは残余財産の分配又は利息若しくは償還金の支払に係る代理業務
7. 累積投資契約の締結業務
8. 有価証券に関連する情報の提供又は助言業務
9. 譲渡性預金の売買及び媒介等の業務
10. 他の金融商品取引業者等の業務の代理

(3) その他業務（法第35条第2項）

1. 金地金の売買又はその媒介、取次若しくは代理に係る業務
2. 自ら所有する不動産の賃貸

9. 加入する金融商品取引業協会及び対象事業者となる認定投資者保護団体の名称

日本証券業協会
社団法人 金融先物取引業協会

10. 会員又は取引参加者となる金融商品取引所の名称又は商号

株式会社 東京証券取引所
株式会社 大阪証券取引所
株式会社 名古屋証券取引所

11. 加入する投資者保護基金の名称

日本投資者保護基金

業務の状況に関する事項

1. 当期の業務の概要

当事業年度のわが国経済は、第3四半期前半まではギリシャ・スペイン財政支援への懸念、米国経済指標の乱高下と「財政の壁」問題、中国経済の停滞懸念、IMFの総会前の世界景気見通しの下方修正等のリスクとOTMなど安全網の整備の進捗やFRBのQE3の実施、日銀の追加緩和決定等強弱の材料が入り混じる中、米大統領選挙や中国共産党大会などの政治イベントが控えていたため値動きが限定的となり薄商いが続きました。

第3四半期後半に入ると、国外ではギリシャ問題が鎮静化し、米国の経済指標も堅調となり中国も景気底打ちが感じられるようになりました。そのような中、国内では衆議院選挙で自民党を中心とする新政権が盤石な基盤を得た事により政策運営が行いやすくなり、日銀に対する金融緩和や物価目標を要請する圧力が強まった事等から、デフレ脱却や景気回復への期待感が高まり相場の先高感や底上げに繋がり、一層の金融緩和期待と円安効果も相まって今期末の日経平均終値は1万2,397円91銭と今期高値を更新し、前年度期末比約23%の上昇となりました。

このような環境下において当社の上半期は、市場の低迷に対応するため、投資信託や外国債券の販売に注力しましたが販売が伸び悩み、部店収支率が100%に届かず、同時にディーリング部門も達成率が70%と伸び悩んだ為、上半期で約1億円の赤字を計上するに至りました。

下半期に入っても厳しい市場環境は続き、特に市場出来高低迷の影響を大きく受けるディーリング部門の廃止が同業他社の間で相次ぐようになりました。しかし、当社にとってディーリング部門は収益の重要な柱であり、廃止ではなく、積極的なコスト削減による乗り切りを考えました。その為、新規事業として行っていたFXディーリング部門の廃止、システムコストの引き下げ、オフィスの移転など矢継ぎ早に大幅なコスト削減を行いました。

12月に入ると衆議院選挙での政権交代にて「アベノミクス」と呼ばれる金融緩和策により市場が活況となり、1兆円を常に下回っていた売買代金も3兆円を超える規模となりました。その中で営業部門の達成率も12月107.4%、1月129.8%、2月154.7%、3月197.6%と右肩上がりになりました。しかし、より収益回復が顕著であったのがディーリング部門です。売買代金が大きく増加する中で、資金を大量に供給するなど、リスク許容度を一気に高める決断をしました。結果、ディーリング部門の達成率は12月115.9%、1月462.7%、2月453.2%、3月477.9%と飛躍的に上昇し、東京ディーリング部においては部署設立以来の収益をあげる事となりました。

当事業年度はディーリング部門・営業部門の大幅な収益増にコスト削減効果による損益分岐点の引き下げが加わった結果、上期の赤字を一気に払拭し、当事業年度の営業収益は45億33百万円(前事業年度比58.1%増)、経常利益10億4百万円、当期純利益は7億40百万円となりました。

新事業年度に入ってから活況は続いており、当社の業績も比較的好調を維持しています。しかし、この状態を楽観せず、人材の採用・育成、ブランドイメージの向上、収益部門の強化、新たな新規事業の育成などへの積極的な投資を行い、豊証券の地力の向上に取り組む所存です。

当事業年度の成果は、受入手数料は、14億38百万円(前年同期比2億46百万円・20.7%増)、トレーディング損益は、28億78百万円(同14億18百万円・97.1%増)となり、金融収支を含め、純営業収益は、44億52百万円(同16億67百万円・59.8%増)となりました。一方、販売費・一般管理費は、35億3百万円(同6億34百万円・22.1%増)となり、営業利益は、9億49百万円、営業外損益を含め、経常利益は、10億4百万円となり、特別損益、法人税等を含め、当期純利益の7億40百万円(前年同期は23百万円の当期純損失)となりました。

なお、「業務の状況」に記載の消費税等の課税取引については、消費税等を含んでおりません。

2. 業務の状況を示す指標

(1) 経営成績等の推移

(単位:千円、千株)

	平成23年3月期	平成24年3月期	平成25年3月期
資本金	2,540,000	2,540,000	2,540,000
発行済株式数	2,380	2,380	2,380
営業収益	4,019,708	2,866,906	4,533,397
受入手数料	1,460,636	1,191,684	1,438,584
委託手数料	1,170,896	1,008,033	1,230,952
引受・売出・特定投資家向け売付け勧誘等の手数料	2,105	2,148	
募集・売出し・特定投資家向け売付け勧誘等の取扱手数料	162,125	94,970	136,071
その他の受入手数料	125,507	86,531	71,560
トレーディング損益	2,337,560	1,459,702	2,878,195
株券	1,936,088	1,064,475	2,389,566
債券	401,472	406,792	486,065
その他		11,565	2,564
純営業収益	3,922,611	2,785,626	4,452,963
経常利益	428,696	707	1,004,984
当期純利益又は当期純損失()	176,855	23,666	740,876

(注) 1. 記載金額は、千円未満を切り捨てて表示しております。
2. 発行済株式数に、自己株式950千株を含んでおります。

(2) 有価証券の引受・売買等状況

株券売買高の推移

(単位:百万円)

	平成23年3月期	平成24年3月期	平成25年3月期
自己	9,459,734	6,927,788	7,628,571
委託	191,256	146,994	195,274
計	9,650,990	7,074,783	7,823,846

有価証券引受け及び売出し並びに特定投資家向け売付け勧誘等並びに有価証券の募集、売出し及び私募の取扱い並びに特定投資家向け売付け勧誘等の取扱いの状況

(単位:百万円)

	引受高	売出高	特定投資家向け売付け勧誘等の総額	募集の取扱高	売出しの取扱高	私募の取扱高	特定投資家向け売付け勧誘等の総額
平成23年3月期	株券			3			
	国債証券						
	地方債証券						
	特殊債券						
	社債券		4,847			5,072	2,278
	受益証券				32,485		
その他							
平成24年3月期	株券	67		3			
	国債証券						
	地方債証券						
	特殊債券						
	社債券		6,503			6,764	1,535
	受益証券				23,511		
その他							
平成25年3月期	株券				100		
	国債証券						
	地方債証券						
	特殊債券						
	社債券		3,094			3,151	2,066
	受益証券				30,125		
その他							

(3) その他の業務の状況

公社債元利金支払の代理業務

(単位:千円)

	平成23年3月期	平成24年3月期	平成25年3月期
取扱額			

有価証券の貸借及びそれに伴う業務

	平成23年3月期	平成24年3月期	平成25年3月期
顧客の委託に基づいて行う融資額と これにより顧客が買付けている株数	(3,910,377) 千円 5,083,396 千円 10,970 千株	(2,264,345) 千円 4,095,781 千円 10,653 千株	(4,271,875) 千円 6,342,482 千円 14,026 千株
顧客の委託に基づいて行う貸株と これにより顧客が売付けている代金	418 千株 319,935 千円	679 千株 403,388 千円	578 千株 279,699 千円

(注) ()内は、自己融資額を内書しております。

その他の商品の売買状況

(単位:千円)

	平成23年3月期	平成24年3月期	平成25年3月期
譲渡性預金			
金地金			
その他			

その他

株式の名義書換、株券の分割、併合及び新株引換、単位未満株の買取請求の取次ぎ等を行っております。

(4) 自己資本規制比率の状況

(単位:百万円)

区 分	期 別	平成23年3月期	平成24年3月期	平成25年3月期
自己資本規制比率 (D) / (E) × 100		552.9%	553.2%	620.1%
基本的項目 (A)		7,625	7,561	8,039
補完的項目	その他有価証券評価差額金	21	32	1,347
	金融商品取引責任準備金	23	21	17
	一般貸倒引当金	0	0	0
	長期劣後債務	-	-	-
	計 (B)	45	54	1,365
控除資産 (C)		1,941	1,789	957
控除後自己資本 (A)+(B)-(C) (D)		5,729	5,826	8,447
リスク相当額	市場リスク相当額	129	101	524
	取引先リスク相当額	125	106	156
	基礎的リスク相当額	780	845	681
	計 (E)	1,036	1,053	1,362

(注) 上記は、金融商品取引法の規定に基づき、「金融商品取引業等に関する内閣府令」の定めにより決算数値をもとに算出したものであります。

なお、当期の市場リスク相当額の月末平均額は214百万円、月末最大額524百万円、取引先リスク相当額の月末平均額は115百万円、月末最大額156百万円であります。

(5) 使用人の総数及び外務員の総数

区 分	平成23年3月期	平成24年3月期	平成25年3月期
使用人	228人	208人	197人
(うち登録外務員)	227人	207人	197人

財産の状況に関する事項

1. 経理の状況

- (1) 当社の当事業年度(平成24年4月1日から平成25年3月31日まで)にかかる財務諸表は、改正後の「財務諸表等の用語、様式及び作成方法に関する規則」(昭和38年大蔵省令第59号、以下「財務諸表等規則」という。)並びに同規則第2条の規定に基づき「金融商品取引業等に関する内閣府令」(平成19年内閣府令第52号)及び「有価証券関連業経理の統一に関する規則」(平成20年日本証券業協会自主規制規則)に準拠して作成しております。

なお、前事業年度(平成23年4月1日から平成24年3月31日まで)は改正前の財務諸表等規則に基づいて作成しております。

- (2) 財務諸表の金額表示は、千円未満の端数を切り捨てて表示しております。

2.財務諸表等

貸借対照表

(単位:千円)

期 別 科 目	第 5 1 期 (平成24年3月31日現在)			第 5 2 期 (平成25年3月31日現在)		
	金 額	構 成 比	%	金 額	構 成 比	%
(資産の部)						
流 動 資 産						
現金・預金		4,299,360			3,753,397	
預託金		4,308,686			6,108,686	
トレーディング商品		1,499,392			2,816,338	
商品有価証券等	2	1,499,392			2,816,157	
デリバティブ取引		-			181	
約定見返勘定		18,588			52,741	
信用取引資産		4,630,731			8,350,759	
信用取引貸付金		4,095,781			6,342,482	
信用取引借証券担保金		534,950			2,008,277	
立替金		2,178			9,440	
募集等払込金		21,272			85,714	
短期差入保証金		1,832,371			2,009,033	
短期貸付金		250			250	
前払費用		17,273			23,486	
未収入金		28,767			3,421	
未収収益		62,370			85,428	
支払差金勘定		4,660			3,617	
貸倒引当金		334			528	
流動資産計		16,725,567	89.5		23,301,788	86.3
固 定 資 産						
有形固定資産		122,915			100,222	
建物	1	62,134			57,634	
器具備品	1	57,132			38,939	
土地	3	3,649			3,649	
無形固定資産		135,877			103,463	
借地権		74,351			74,351	
ソフトウェア		49,774			17,660	
電話加入権		11,451			11,451	
リース資産		300			-	
投資その他の資産		1,694,225			3,507,755	
投資有価証券	3	1,224,664			3,011,326	
関係会社株式		56,267			54,917	
出資金		1,000			1,000	
従業員に対する長期貸付金		8,145			7,040	
関係会社長期貸付金		217,000			212,000	
長期差入保証金		149,844			137,071	
長期前払費用		30,946			18,089	
その他		109,990			169,475	
貸倒引当金		103,633			103,166	
固定資産計		1,953,018	10.5		3,711,440	13.7
資 産 合 計		18,678,586	100.0		27,013,229	100.0

(単位:千円)

期 別 科 目	第 5 1 期 (平成24年3月31日現在)		第 5 2 期 (平成25年3月31日現在)	
	金 額	構成比	金 額	構成比
(負債の部)		%		%
流 動 負 債				
トレーディング商品	-		1,925,565	
商品有価証券等	2	-	1,925,565	
信用取引負債		2,366,386		4,078,883
信用取引借入金	3	1,962,997	3,799,183	
信用取引貸証券受入金		403,388	279,699	
預り金		3,116,925		4,460,822
顧客からの預り金		3,026,564	4,170,353	
その他の預り金		90,360	290,468	
受入保証金		1,139,582		1,578,765
受取差金勘定		3		-
短期借入金	3	2,250,000		2,550,000
1年内償還予定の社債		1,000,000		-
リース債務		316		-
未払金		309		8,352
未払費用		249,435		637,041
未払法人税等		-		491,793
賞与引当金		82,723		262,365
役員賞与引当金		-		25,000
流動負債計		10,205,680		16,018,589
流動負債計			54.6	
固 定 負 債				
社債		500,000		500,000
繰延税金負債		17,903		757,747
退職給付引当金		21,820		-
役員退職慰労引当金		107,925		117,475
長期預り保証金		169,702		129,735
固定負債計		817,351		1,504,958
固定負債計			4.4	
特別法上の準備金				
金融商品取引責任準備金	5	21,026		17,622
特別法上の準備金計		21,026		17,622
特別法上の準備金計			0.1	
負 債 合 計		11,044,058	59.1	17,541,169
(純資産の部)				
株 主 資 本				
資本金		2,540,000	13.6	2,540,000
資本剰余金		1,509,023	8.1	1,509,023
資本準備金		1,509,023		1,509,023
利益剰余金		4,568,537	24.4	5,269,235
利益準備金		280,550		280,550
その他利益剰余金				
別途積立金		2,702,134		2,702,134
繰越利益剰余金		1,585,853		2,286,550
自己株式		1,015,804	5.4	1,193,274
株主資本合計		7,601,757	40.7	8,124,984
株主資本合計				
評価・換算差額等				
その他有価証券評価差額金		32,771	0.2	1,347,075
評価・換算差額等合計		32,771	0.2	1,347,075
評価・換算差額等合計				
純 資 産 合 計		7,634,528	40.9	9,472,059
負 債 ・ 純 資 産 合 計		18,678,586	100.0	27,013,229

損益計算書

(単位:千円)

期別 科目	第51期 (自平成23年4月1日 至平成24年3月31日)			第52期 (自平成24年4月1日 至平成25年3月31日)		
	金額	百分比		金額	百分比	
営業収益		%			%	
受入手数料			1,191,684			1,438,584
委託手数料	1,008,033			1,230,952		
引受け・売出し・特定投資家向け売付け勧誘等の手数料	2,148			-		
募集・売出し・特定投資家向け売付け勧誘等の取扱手数料	94,970			136,071		
その他の受入手数料	86,531			71,560		
トレーディング損益	2		1,459,702			2,878,195
金融収益	1		215,519			216,617
営業収益計			2,866,906			4,533,397
営業費用	10		81,280			80,433
純営業収益		100.0	2,785,626		100.0	4,452,963
販売費・一般管理費						
取引関係費	3		636,661	706,477		
人件費	4		1,526,859	2,113,891		
不動産関係費	5		295,075	285,390		
事務費	6		231,586	210,333		
減価償却費	7		89,079	89,091		
租税公課	8		34,051	40,740		
その他	9		55,175	57,384		
販売費・一般管理費計		103.0	2,868,489		78.7	3,503,309
営業利益又は営業損失()			82,862	3.0		949,654
営業外収益						
受取利息			4,680			4,472
受取配当金			64,084			29,953
不動産賃貸収入			11,649			11,649
雑収入			10,928			10,839
営業外収益計			91,342	3.3		56,914
営業外費用						
廃棄物処理費			2,504			711
雑損失			5,267			873
営業外費用計			7,772	0.3		1,585
経常利益		0.0	707		22.6	1,004,984
特別利益						
投資有価証券売却益			-			248,221
金融商品取引責任準備金戻入			2,707			3,404
特別利益計		0.1	2,707		5.6	251,626
特別損失						
固定資産除売却損			8,765			195
投資有価証券売却損			8,108			200
投資有価証券評価損			-			1,258
会員権評価減			-			1,800
特別損失計		0.6	16,873		0.1	3,454
税引前当期純利益又は税引前当期純損失()			13,458	0.5		1,253,155
法人税、住民税及び事業税			10,208	0.3		490,455
法人税等調整額			-	-		21,824
当期純利益又は当期純損失()			23,666	0.8		740,876

株主資本等変動計算書

第51期事業年度(自平成23年4月1日至平成24年3月31日)

	株主資本								
	資本金	資本剰余金		利益剰余金				自己株式	株主資本合計
		資本準備金	資本剰余金合計	利益準備金	その他利益剰余金		利益剰余金合計		
					別途積立金	繰越利益剰余金			
平成23年4月1日残高(千円)	2,540,000	1,509,023	1,509,023	280,550	2,702,134	1,689,878	4,672,562	1,015,804	7,705,782
事業年度中の変動額									
剰余金の配当						80,358	80,358		80,358
当期純利益						23,666	23,666		23,666
株主資本以外の項目の当事業年度中の変動額(純額)							-		-
当事業年度中の変動額合計(千円)	-	-	-	-	-	104,024	104,024	-	104,024
平成24年3月31日残高(千円)	2,540,000	1,509,023	1,509,023	280,550	2,702,134	1,585,853	4,568,537	1,015,804	7,601,757

	評価・換算差額等		純資産合計
	その他有価証券評価差額金	評価・換算差額等合計	
平成23年4月1日残高(千円)	21,719	21,719	7,727,501
事業年度中の変動額			
剰余金の配当		-	80,358
当期純利益		-	23,666
株主資本以外の項目の当事業年度中の変動額(純額)	11,051	11,051	11,051
当事業年度中の変動額合計(千円)	11,051	11,051	92,973
平成24年3月31日残高(千円)	32,771	32,771	7,634,528

(注) 記載金額は、千円未満を切り捨てて表示しております。

第52期事業年度(自平成24年4月1日至平成25年3月31日)

	株主資本								
	資本金	資本剰余金		利益剰余金				自己株式	株主資本合計
		資本準備金	資本剰余金合計	利益準備金	その他利益剰余金		利益剰余金合計		
					別途積立金	繰越利益剰余金			
平成24年4月1日残高(千円)	2,540,000	1,509,023	1,509,023	280,550	2,702,134	1,585,853	4,568,537	1,015,804	7,601,757
事業年度中の変動額									
剰余金の配当						40,179	40,179		40,179
当期純利益						740,876	740,876		740,876
自己株式の取得							-	177,470	177,470
株主資本以外の項目の当事業年度中の変動額(純額)							-		-
当事業年度中の変動額合計(千円)	-	-	-	-	-	700,697	700,697	177,470	523,227
平成25年3月31日残高(千円)	2,540,000	1,509,023	1,509,023	280,550	2,702,134	2,286,550	5,269,235	1,193,274	8,124,984

	評価・換算差額等		純資産合計
	その他有価証券評価差額金	評価・換算差額等合計	
平成24年4月1日残高(千円)	32,771	32,771	7,634,528
事業年度中の変動額			
剰余金の配当		-	40,179
当期純利益		-	740,876
自己株式の取得		-	177,470
株主資本以外の項目の当事業年度中の変動額(純額)	1,314,304	1,314,304	1,314,304
当事業年度中の変動額合計(千円)	1,314,304	1,314,304	1,837,531
平成25年3月31日残高(千円)	1,347,075	1,347,075	9,472,059

(注) 記載金額は、千円未満を切り捨てて表示しております。

重要な会計方針

	第51期 (自平成23年4月1日 至平成24年3月31日)	第52期 (自平成24年4月1日 至平成25年3月31日)
1. トレーディングの目的と範囲	時価の変動または市場間の格差等を利用して利益を確保することを目的として自己の計算において行う有価証券等の取引をトレーディングと定めております。	同 左
2. 有価証券の評価基準及び評価方法	<p>売買目的有価証券 時価法(売却原価は、移動平均法により算定)を採用しております。</p> <p>子会社株式 移動平均法による原価法を採用しております。</p> <p>その他有価証券 時価のあるもの 決算日の市場価格等に基づく時価法(評価差額は全部純資産直入法により処理し、売却原価は移動平均法により算定)を採用しております。</p> <p>時価のないもの 移動平均法による原価法を採用しております。</p>	<p>売買目的有価証券 同 左</p> <p>子会社株式 同 左</p> <p>その他有価証券 時価のあるもの 同 左</p> <p>時価のないもの 同 左</p>
3. 固定資産の減価償却の方法	<p>有形固定資産(リース資産を除く) 定率法を採用しております。 ただし、平成10年4月1日以降取得した建物(建物附属設備は除く)については定額法によっております。 なお、主な資産の耐用年数は以下のとおりであります。</p> <p>建 物 8～39年 器具備品 3～20年</p> <hr/> <p>無形固定資産(リース資産を除く) 定額法を採用しております。 なお、自社利用のソフトウェアについては、社内における利用可能期間(5年)に基づいております。</p> <p>リース資産 所有権移転外ファイナンス・リース取引に係るリース資産リース期間を耐用年数とし、残存価額を零とする定額法によっております。</p>	<p>有形固定資産(リース資産を除く) 定率法を採用しております。 ただし、平成10年4月1日以降取得した建物(建物附属設備は除く)については定額法によっております。 なお、主な資産の耐用年数は以下のとおりであります。</p> <p>建 物 8～39年 器具備品 3～20年</p> <p>(会計上の見積りの変更と区別することが困難な会計方針の変更) 法人税法の改正に伴い当事業年度より、平成24年4月1日以後に取得した有形固定資産については、改正後の法人税法に基づく減価償却の方法に変更しております。 この変更による損益への影響は軽微であります。</p> <p>無形固定資産(リース資産を除く) 同 左</p> <p>リース資産 同 左</p>
4. 引当金の計上基準		
(1) 貸倒引当金	債権の貸倒れによる損失に備えるため、一般債権については貸倒実績率により、貸倒懸念債権等特定の債権については個別に回収可能性を勘案し、回収不能見込額を計上しております。	同 左
(2) 賞与引当金	従業員の賞与の支払に備えるため、将来の支給見込額のうち当事業年度の負担額を計上しております。	同 左
(3) 役員賞与引当金		役員賞与の支出に備えるため、当事業年度における支給見込額に基づき計上しております。
(4) 退職給付引当金	従業員の退職給付に備えるため、当事業年度末における退職給付債務及び年金資産の見込額に基づき計上しております。	同 左
(5) 役員退職慰労引当金	役員退職慰労金の支払に備えるため、内規に基づく当事業年度末の支給見込額を計上しております。	同 左

	第51期 (自平成23年4月1日 至平成24年3月31日)	第52期 (自平成24年4月1日 至平成25年3月31日)
5. 特別法上の準備金の計上基準 金融商品取引責任準備金	有価証券の売買その他の取引に関して生じた事故による損失に備えるため、金融商品取引法第46条の5第1項の規定に基づき、「金融商品取引業等に関する内閣府令」第175条に定めるところにより算出された額を計上しております。	同 左
6. 消費税等の会計処理方法	税抜き方式によっております。	同 左

追加情報

第51期 (自平成23年4月1日 至平成24年3月31日)	第52期 (自平成24年4月1日 至平成25年3月31日)
会計上の変更及び誤謬の訂正に関する会計基準等の適用 当事業年度の期首以後に行われる会計上の変更及び過去の誤謬の訂正より、「会計上の変更及び誤謬の訂正に関する会計基準」(企業会計基準第24号 平成21年12月4日)及び「会計上の変更及び誤謬の訂正に関する会計基準の適用指針」(企業会計基準適用指針第24号 平成21年12月4日)を適用しております。	—

注 記 事 項

(貸借対照表関係)

第 5 1 期 (平成 24 年 3 月 31 日 現在)	第 5 2 期 (平成 25 年 3 月 31 日 現在)																																																																								
<p>1. 有形固定資産より控除した減価償却累計額</p> <table style="width: 100%; border-collapse: collapse;"> <tr> <td style="padding-left: 20px;">建 物</td> <td style="text-align: right;">181,903 千円</td> </tr> <tr> <td style="padding-left: 20px;">器 具 備 品</td> <td style="text-align: right;">258,343</td> </tr> <tr> <td style="padding-left: 40px;">計</td> <td style="text-align: right; border-top: 1px solid black;">440,247</td> </tr> </table> <p>2. 商品有価証券等の内訳</p> <p>(1) 資産の部</p> <table style="width: 100%; border-collapse: collapse;"> <tr> <td style="padding-left: 20px;">債 券</td> <td style="text-align: right;">1,417,961 千円</td> </tr> <tr> <td style="padding-left: 20px;">受 益 証 券</td> <td style="text-align: right;">81,430</td> </tr> <tr> <td style="padding-left: 40px;">計</td> <td style="text-align: right; border-top: 1px solid black;">1,499,392</td> </tr> </table> <p>(2) 負債の部</p> <hr style="width: 20%; margin-left: 0;"/> <p>3. 担保に供している資産</p> <table style="width: 100%; border-collapse: collapse;"> <tr> <td style="padding-left: 20px;">土 地</td> <td style="text-align: right;">1,235 千円</td> </tr> <tr> <td style="padding-left: 20px;">投資有価証券</td> <td style="text-align: right;">138,284</td> </tr> <tr> <td style="padding-left: 20px;">保管有価証券</td> <td style="text-align: right;">1,153,440 (注)1</td> </tr> <tr> <td style="padding-left: 20px;">自己融資見返株券</td> <td style="text-align: right;">591,558 (注)1</td> </tr> <tr> <td style="padding-left: 40px;">計</td> <td style="text-align: right; border-top: 1px solid black;">1,884,518</td> </tr> </table> <p>担保資産の対象となる債務</p> <table style="width: 100%; border-collapse: collapse;"> <tr> <td style="padding-left: 20px;">信用取引借入金</td> <td style="text-align: right;">1,962,997 千円</td> </tr> <tr> <td style="padding-left: 20px;">短期借入金</td> <td style="text-align: right;">300,000</td> </tr> <tr> <td style="padding-left: 40px;">計</td> <td style="text-align: right; border-top: 1px solid black;">2,262,997</td> </tr> </table> <p>(注) 1. 保管有価証券、自己融資見返株券は、貸借対照表に計上しておらず、記載金額は時価によっております。</p> <p>2. 上記のほか、清算基金及び違約損失準備金等の代用として投資有価証券174,587千円、自己融資見返株券520,209千円を、株価指数先物取引の担保として保管有価証券569,355千円及び自己融資見返株券38,915千円を、差入れております。</p> <p>4. 担保として差入れを受けた有価証券の時価額</p> <table style="width: 100%; border-collapse: collapse;"> <tr> <td style="padding-left: 20px;">受入保証金代用有価証券</td> <td style="text-align: right;">9,267,247 千円</td> </tr> </table> <p>5. 特別法上の準備金の計上を規定した法令の条項は、次のとおりであります。</p> <table style="width: 100%; border-collapse: collapse;"> <tr> <td style="padding-left: 20px;">金融商品取引責任準備金</td> <td></td> </tr> <tr> <td style="padding-left: 40px;">金融商品取引法第46条の5第1項</td> <td></td> </tr> </table>	建 物	181,903 千円	器 具 備 品	258,343	計	440,247	債 券	1,417,961 千円	受 益 証 券	81,430	計	1,499,392	土 地	1,235 千円	投資有価証券	138,284	保管有価証券	1,153,440 (注)1	自己融資見返株券	591,558 (注)1	計	1,884,518	信用取引借入金	1,962,997 千円	短期借入金	300,000	計	2,262,997	受入保証金代用有価証券	9,267,247 千円	金融商品取引責任準備金		金融商品取引法第46条の5第1項		<p>1. 有形固定資産より控除した減価償却累計額</p> <table style="width: 100%; border-collapse: collapse;"> <tr> <td style="padding-left: 20px;">建 物</td> <td style="text-align: right;">189,990 千円</td> </tr> <tr> <td style="padding-left: 20px;">器 具 備 品</td> <td style="text-align: right;">171,987</td> </tr> <tr> <td style="padding-left: 40px;">計</td> <td style="text-align: right; border-top: 1px solid black;">361,977</td> </tr> </table> <p>2. 商品有価証券等の内訳</p> <p>(1) 資産の部</p> <table style="width: 100%; border-collapse: collapse;"> <tr> <td style="padding-left: 20px;">株 券</td> <td style="text-align: right;">1,947,572 千円</td> </tr> <tr> <td style="padding-left: 20px;">債 券</td> <td style="text-align: right;">787,094</td> </tr> <tr> <td style="padding-left: 20px;">受 益 証 券</td> <td style="text-align: right;">81,490</td> </tr> <tr> <td style="padding-left: 40px;">計</td> <td style="text-align: right; border-top: 1px solid black;">2,816,157</td> </tr> </table> <p>(2) 負債の部</p> <table style="width: 100%; border-collapse: collapse;"> <tr> <td style="padding-left: 20px;">株 券</td> <td style="text-align: right;">1,925,565 千円</td> </tr> <tr> <td style="padding-left: 40px;">計</td> <td style="text-align: right; border-top: 1px solid black;">1,925,565</td> </tr> </table> <p>3. 担保に供している資産</p> <table style="width: 100%; border-collapse: collapse;"> <tr> <td style="padding-left: 20px;">土 地</td> <td style="text-align: right;">1,235 千円</td> </tr> <tr> <td style="padding-left: 20px;">投資有価証券</td> <td style="text-align: right;">233,843</td> </tr> <tr> <td style="padding-left: 20px;">保管有価証券</td> <td style="text-align: right;">2,000,116 (注)1</td> </tr> <tr> <td style="padding-left: 20px;">自己融資見返株券</td> <td style="text-align: right;">1,021,832 (注)1</td> </tr> <tr> <td style="padding-left: 40px;">計</td> <td style="text-align: right; border-top: 1px solid black;">3,257,026</td> </tr> </table> <p>担保資産の対象となる債務</p> <table style="width: 100%; border-collapse: collapse;"> <tr> <td style="padding-left: 20px;">信用取引借入金</td> <td style="text-align: right;">3,799,183 千円</td> </tr> <tr> <td style="padding-left: 20px;">短期借入金</td> <td style="text-align: right;">300,000</td> </tr> <tr> <td style="padding-left: 40px;">計</td> <td style="text-align: right; border-top: 1px solid black;">4,099,183</td> </tr> </table> <p>(注) 1. 保管有価証券、自己融資見返株券は、貸借対照表に計上しておらず、記載金額は時価によっております。</p> <p>2. 上記のほか、清算基金及び違約損失準備金等の代用として投資有価証券235,426千円、自己融資見返株券655,168千円を、株価指数先物取引の担保として保管有価証券583707千円及び自己融資見返株券147,015千円を、差入れております。</p> <p>4. 担保として差入れを受けた有価証券の時価額</p> <table style="width: 100%; border-collapse: collapse;"> <tr> <td style="padding-left: 20px;">受入保証金代用有価証券</td> <td style="text-align: right;">10,821,972 千円</td> </tr> </table> <p>5. 特別法上の準備金の計上を規定した法令の条項は、次のとおりであります。</p> <table style="width: 100%; border-collapse: collapse;"> <tr> <td style="padding-left: 20px;">同 左</td> <td></td> </tr> </table>	建 物	189,990 千円	器 具 備 品	171,987	計	361,977	株 券	1,947,572 千円	債 券	787,094	受 益 証 券	81,490	計	2,816,157	株 券	1,925,565 千円	計	1,925,565	土 地	1,235 千円	投資有価証券	233,843	保管有価証券	2,000,116 (注)1	自己融資見返株券	1,021,832 (注)1	計	3,257,026	信用取引借入金	3,799,183 千円	短期借入金	300,000	計	4,099,183	受入保証金代用有価証券	10,821,972 千円	同 左	
建 物	181,903 千円																																																																								
器 具 備 品	258,343																																																																								
計	440,247																																																																								
債 券	1,417,961 千円																																																																								
受 益 証 券	81,430																																																																								
計	1,499,392																																																																								
土 地	1,235 千円																																																																								
投資有価証券	138,284																																																																								
保管有価証券	1,153,440 (注)1																																																																								
自己融資見返株券	591,558 (注)1																																																																								
計	1,884,518																																																																								
信用取引借入金	1,962,997 千円																																																																								
短期借入金	300,000																																																																								
計	2,262,997																																																																								
受入保証金代用有価証券	9,267,247 千円																																																																								
金融商品取引責任準備金																																																																									
金融商品取引法第46条の5第1項																																																																									
建 物	189,990 千円																																																																								
器 具 備 品	171,987																																																																								
計	361,977																																																																								
株 券	1,947,572 千円																																																																								
債 券	787,094																																																																								
受 益 証 券	81,490																																																																								
計	2,816,157																																																																								
株 券	1,925,565 千円																																																																								
計	1,925,565																																																																								
土 地	1,235 千円																																																																								
投資有価証券	233,843																																																																								
保管有価証券	2,000,116 (注)1																																																																								
自己融資見返株券	1,021,832 (注)1																																																																								
計	3,257,026																																																																								
信用取引借入金	3,799,183 千円																																																																								
短期借入金	300,000																																																																								
計	4,099,183																																																																								
受入保証金代用有価証券	10,821,972 千円																																																																								
同 左																																																																									

(損益計算書関係)

第 5 1 期 (自平成23年4月1日 至平成24年3月31日)	第 5 2 期 (自平成24年4月1日 至平成25年3月31日)																																																																																																																														
<p>1. 金融収益の内訳</p> <table> <tr><td>信用取引収益</td><td style="text-align: right;">118,914 千円</td></tr> <tr><td>受取配当金</td><td style="text-align: right;">20,306</td></tr> <tr><td>受取債券利子</td><td style="text-align: right;">38,836</td></tr> <tr><td>収益分配金</td><td style="text-align: right;">88</td></tr> <tr><td>受取利息</td><td style="text-align: right;">2,356</td></tr> <tr><td>その他の金融収益</td><td style="text-align: right;">35,015</td></tr> <tr><td style="border-top: 1px solid black;">計</td><td style="text-align: right; border-top: 1px solid black;">215,519</td></tr> </table> <p>2. (1) トレーディング損益の内訳</p> <table> <tr><td>株券等</td><td style="text-align: right;">1,064,475 千円</td></tr> <tr><td>債券等</td><td style="text-align: right;">406,791</td></tr> <tr><td>その他</td><td style="text-align: right;">11,565</td></tr> <tr><td style="border-top: 1px solid black;">計</td><td style="text-align: right; border-top: 1px solid black;">1,459,702</td></tr> </table> <p>(2) 時価法による評価損益は、トレーディング損益に計上しております。</p> <p style="padding-left: 20px;">評価損益の内訳</p> <table> <tr><td>株券等</td><td style="text-align: right;">16,117 千円</td></tr> <tr><td>債券等</td><td style="text-align: right;">33,123</td></tr> <tr><td>その他</td><td style="text-align: right;">6,269</td></tr> <tr><td style="border-top: 1px solid black;">計</td><td style="text-align: right; border-top: 1px solid black;">55,510</td></tr> </table> <p>(3) トレーディング損益には証券先物取引等の売買損益を含んでおります。</p> <p>3. 取引関係費の内訳</p> <table> <tr><td>支払手数料</td><td style="text-align: right;">106,653 千円</td></tr> <tr><td>取引所・協会費</td><td style="text-align: right;">302,869</td></tr> <tr><td>通信・運送費</td><td style="text-align: right;">199,165</td></tr> <tr><td>旅費・交通費</td><td style="text-align: right;">10,232</td></tr> <tr><td>広告宣伝費</td><td style="text-align: right;">14,454</td></tr> <tr><td>交際費</td><td style="text-align: right;">3,284</td></tr> <tr><td style="border-top: 1px solid black;">計</td><td style="text-align: right; border-top: 1px solid black;">636,661</td></tr> </table> <p>4. 人件費の内訳</p> <table> <tr><td>報酬・給料</td><td style="text-align: right;">1,242,819 千円</td></tr> <tr><td>福利厚生費</td><td style="text-align: right;">151,780</td></tr> <tr><td>退職給付費用</td><td style="text-align: right;">33,986</td></tr> <tr><td>役員退職慰労引当金繰入</td><td style="text-align: right;">15,550</td></tr> <tr><td>賞与引当金繰入</td><td style="text-align: right;">82,723</td></tr> <tr><td style="border-top: 1px solid black;">計</td><td style="text-align: right; border-top: 1px solid black;">1,526,859</td></tr> </table> <p>5. 不動産関係費の内訳</p> <table> <tr><td>不動産費</td><td style="text-align: right;">189,851 千円</td></tr> <tr><td>器具備品費</td><td style="text-align: right;">105,224</td></tr> <tr><td style="border-top: 1px solid black;">計</td><td style="text-align: right; border-top: 1px solid black;">295,075</td></tr> </table>	信用取引収益	118,914 千円	受取配当金	20,306	受取債券利子	38,836	収益分配金	88	受取利息	2,356	その他の金融収益	35,015	計	215,519	株券等	1,064,475 千円	債券等	406,791	その他	11,565	計	1,459,702	株券等	16,117 千円	債券等	33,123	その他	6,269	計	55,510	支払手数料	106,653 千円	取引所・協会費	302,869	通信・運送費	199,165	旅費・交通費	10,232	広告宣伝費	14,454	交際費	3,284	計	636,661	報酬・給料	1,242,819 千円	福利厚生費	151,780	退職給付費用	33,986	役員退職慰労引当金繰入	15,550	賞与引当金繰入	82,723	計	1,526,859	不動産費	189,851 千円	器具備品費	105,224	計	295,075	<p>1. 金融収益の内訳</p> <table> <tr><td>信用取引収益</td><td style="text-align: right;">109,031 千円</td></tr> <tr><td>受取配当金</td><td style="text-align: right;">4,768</td></tr> <tr><td>受取債券利子</td><td style="text-align: right;">42,773</td></tr> <tr><td>収益分配金</td><td style="text-align: right;">74</td></tr> <tr><td>受取利息</td><td style="text-align: right;">2,057</td></tr> <tr><td>その他の金融収益</td><td style="text-align: right;">57,910</td></tr> <tr><td style="border-top: 1px solid black;">計</td><td style="text-align: right; border-top: 1px solid black;">216,617</td></tr> </table> <p>2. (1) トレーディング損益の内訳</p> <table> <tr><td>株券等</td><td style="text-align: right;">2,389,566 千円</td></tr> <tr><td>債券等</td><td style="text-align: right;">486,065</td></tr> <tr><td>その他</td><td style="text-align: right;">2,564</td></tr> <tr><td style="border-top: 1px solid black;">計</td><td style="text-align: right; border-top: 1px solid black;">2,878,195</td></tr> </table> <p>(2) 時価法による評価損益は、トレーディング損益に計上しております。</p> <p style="padding-left: 20px;">評価損益の内訳</p> <table> <tr><td>株券等</td><td style="text-align: right;">10,294 千円</td></tr> <tr><td>債券等</td><td style="text-align: right;">10,377</td></tr> <tr><td>その他</td><td style="text-align: right;">6,269</td></tr> <tr><td style="border-top: 1px solid black;">計</td><td style="text-align: right; border-top: 1px solid black;">6,352</td></tr> </table> <p>(3) トレーディング損益には証券先物取引等の売買損益を含んでおります。</p> <p>3. 取引関係費の内訳</p> <table> <tr><td>支払手数料</td><td style="text-align: right;">130,423 千円</td></tr> <tr><td>取引所・協会費</td><td style="text-align: right;">370,335</td></tr> <tr><td>通信・運送費</td><td style="text-align: right;">171,743</td></tr> <tr><td>旅費・交通費</td><td style="text-align: right;">9,415</td></tr> <tr><td>広告宣伝費</td><td style="text-align: right;">18,471</td></tr> <tr><td>交際費</td><td style="text-align: right;">6,088</td></tr> <tr><td style="border-top: 1px solid black;">計</td><td style="text-align: right; border-top: 1px solid black;">706,477</td></tr> </table> <p>4. 人件費の内訳</p> <table> <tr><td>報酬・給料</td><td style="text-align: right;">1,641,121 千円</td></tr> <tr><td>福利厚生費</td><td style="text-align: right;">178,340</td></tr> <tr><td>退職給付費用</td><td style="text-align: right;">7,286</td></tr> <tr><td>役員退職慰労引当金繰入</td><td style="text-align: right;">14,350</td></tr> <tr><td>役員賞与引当金繰入</td><td style="text-align: right;">25,000</td></tr> <tr><td>賞与引当金繰入</td><td style="text-align: right;">262,365</td></tr> <tr><td style="border-top: 1px solid black;">計</td><td style="text-align: right; border-top: 1px solid black;">2,113,891</td></tr> </table> <p>5. 不動産関係費の内訳</p> <table> <tr><td>不動産費</td><td style="text-align: right;">185,836 千円</td></tr> <tr><td>器具備品費</td><td style="text-align: right;">99,553</td></tr> <tr><td style="border-top: 1px solid black;">計</td><td style="text-align: right; border-top: 1px solid black;">285,390</td></tr> </table>	信用取引収益	109,031 千円	受取配当金	4,768	受取債券利子	42,773	収益分配金	74	受取利息	2,057	その他の金融収益	57,910	計	216,617	株券等	2,389,566 千円	債券等	486,065	その他	2,564	計	2,878,195	株券等	10,294 千円	債券等	10,377	その他	6,269	計	6,352	支払手数料	130,423 千円	取引所・協会費	370,335	通信・運送費	171,743	旅費・交通費	9,415	広告宣伝費	18,471	交際費	6,088	計	706,477	報酬・給料	1,641,121 千円	福利厚生費	178,340	退職給付費用	7,286	役員退職慰労引当金繰入	14,350	役員賞与引当金繰入	25,000	賞与引当金繰入	262,365	計	2,113,891	不動産費	185,836 千円	器具備品費	99,553	計	285,390
信用取引収益	118,914 千円																																																																																																																														
受取配当金	20,306																																																																																																																														
受取債券利子	38,836																																																																																																																														
収益分配金	88																																																																																																																														
受取利息	2,356																																																																																																																														
その他の金融収益	35,015																																																																																																																														
計	215,519																																																																																																																														
株券等	1,064,475 千円																																																																																																																														
債券等	406,791																																																																																																																														
その他	11,565																																																																																																																														
計	1,459,702																																																																																																																														
株券等	16,117 千円																																																																																																																														
債券等	33,123																																																																																																																														
その他	6,269																																																																																																																														
計	55,510																																																																																																																														
支払手数料	106,653 千円																																																																																																																														
取引所・協会費	302,869																																																																																																																														
通信・運送費	199,165																																																																																																																														
旅費・交通費	10,232																																																																																																																														
広告宣伝費	14,454																																																																																																																														
交際費	3,284																																																																																																																														
計	636,661																																																																																																																														
報酬・給料	1,242,819 千円																																																																																																																														
福利厚生費	151,780																																																																																																																														
退職給付費用	33,986																																																																																																																														
役員退職慰労引当金繰入	15,550																																																																																																																														
賞与引当金繰入	82,723																																																																																																																														
計	1,526,859																																																																																																																														
不動産費	189,851 千円																																																																																																																														
器具備品費	105,224																																																																																																																														
計	295,075																																																																																																																														
信用取引収益	109,031 千円																																																																																																																														
受取配当金	4,768																																																																																																																														
受取債券利子	42,773																																																																																																																														
収益分配金	74																																																																																																																														
受取利息	2,057																																																																																																																														
その他の金融収益	57,910																																																																																																																														
計	216,617																																																																																																																														
株券等	2,389,566 千円																																																																																																																														
債券等	486,065																																																																																																																														
その他	2,564																																																																																																																														
計	2,878,195																																																																																																																														
株券等	10,294 千円																																																																																																																														
債券等	10,377																																																																																																																														
その他	6,269																																																																																																																														
計	6,352																																																																																																																														
支払手数料	130,423 千円																																																																																																																														
取引所・協会費	370,335																																																																																																																														
通信・運送費	171,743																																																																																																																														
旅費・交通費	9,415																																																																																																																														
広告宣伝費	18,471																																																																																																																														
交際費	6,088																																																																																																																														
計	706,477																																																																																																																														
報酬・給料	1,641,121 千円																																																																																																																														
福利厚生費	178,340																																																																																																																														
退職給付費用	7,286																																																																																																																														
役員退職慰労引当金繰入	14,350																																																																																																																														
役員賞与引当金繰入	25,000																																																																																																																														
賞与引当金繰入	262,365																																																																																																																														
計	2,113,891																																																																																																																														
不動産費	185,836 千円																																																																																																																														
器具備品費	99,553																																																																																																																														
計	285,390																																																																																																																														

(損益計算書関係)

第 5 1 期 (自平成 23 年 4 月 1 日 至平成 24 年 3 月 31 日)	第 5 2 期 (自平成 24 年 4 月 1 日 至平成 25 年 3 月 31 日)																												
<p>6. 事務費の内訳</p> <table> <tr> <td>事務委託費</td> <td>222,721 千円</td> </tr> <tr> <td>事務用品費</td> <td>8,865</td> </tr> <tr> <td>計</td> <td>231,586</td> </tr> </table>	事務委託費	222,721 千円	事務用品費	8,865	計	231,586	<p>6. 事務費の内訳</p> <table> <tr> <td>事務委託費</td> <td>201,618 千円</td> </tr> <tr> <td>事務用品費</td> <td>8,714</td> </tr> <tr> <td>計</td> <td>210,333</td> </tr> </table>	事務委託費	201,618 千円	事務用品費	8,714	計	210,333																
事務委託費	222,721 千円																												
事務用品費	8,865																												
計	231,586																												
事務委託費	201,618 千円																												
事務用品費	8,714																												
計	210,333																												
<p>7. 減価償却費の内訳</p> <table> <tr> <td>減価償却費</td> <td>89,079 千円</td> </tr> <tr> <td>計</td> <td>89,079</td> </tr> </table>	減価償却費	89,079 千円	計	89,079	<p>7. 減価償却費の内訳</p> <table> <tr> <td>減価償却費</td> <td>40,844 千円</td> </tr> <tr> <td>固定資産廃滅損</td> <td>48,246</td> </tr> <tr> <td>計</td> <td>89,091</td> </tr> </table>	減価償却費	40,844 千円	固定資産廃滅損	48,246	計	89,091																		
減価償却費	89,079 千円																												
計	89,079																												
減価償却費	40,844 千円																												
固定資産廃滅損	48,246																												
計	89,091																												
<p>8. 租税公課の内訳</p> <table> <tr> <td>印紙税</td> <td>338 千円</td> </tr> <tr> <td>消費税</td> <td>15,154</td> </tr> <tr> <td>固定資産税</td> <td>2,103</td> </tr> <tr> <td>事業所税</td> <td>3,436</td> </tr> <tr> <td>事業税</td> <td>10,460</td> </tr> <tr> <td>その他</td> <td>2,558</td> </tr> <tr> <td>計</td> <td>34,051</td> </tr> </table>	印紙税	338 千円	消費税	15,154	固定資産税	2,103	事業所税	3,436	事業税	10,460	その他	2,558	計	34,051	<p>8. 租税公課の内訳</p> <table> <tr> <td>印紙税</td> <td>514 千円</td> </tr> <tr> <td>消費税</td> <td>13,733</td> </tr> <tr> <td>固定資産税</td> <td>1,945</td> </tr> <tr> <td>事業所税</td> <td>3,365</td> </tr> <tr> <td>事業税</td> <td>18,415</td> </tr> <tr> <td>その他</td> <td>2,766</td> </tr> <tr> <td>計</td> <td>40,740</td> </tr> </table>	印紙税	514 千円	消費税	13,733	固定資産税	1,945	事業所税	3,365	事業税	18,415	その他	2,766	計	40,740
印紙税	338 千円																												
消費税	15,154																												
固定資産税	2,103																												
事業所税	3,436																												
事業税	10,460																												
その他	2,558																												
計	34,051																												
印紙税	514 千円																												
消費税	13,733																												
固定資産税	1,945																												
事業所税	3,365																												
事業税	18,415																												
その他	2,766																												
計	40,740																												
<p>9. その他の内訳</p> <table> <tr> <td>水道光熱費</td> <td>15,425 千円</td> </tr> <tr> <td>ガソリン費</td> <td>6,735</td> </tr> <tr> <td>資料費</td> <td>8,940</td> </tr> <tr> <td>教育研修費</td> <td>4,934</td> </tr> <tr> <td>会議費</td> <td>1,080</td> </tr> <tr> <td>その他</td> <td>18,059</td> </tr> <tr> <td>計</td> <td>55,175</td> </tr> </table>	水道光熱費	15,425 千円	ガソリン費	6,735	資料費	8,940	教育研修費	4,934	会議費	1,080	その他	18,059	計	55,175	<p>9. その他の内訳</p> <table> <tr> <td>水道光熱費</td> <td>14,702 千円</td> </tr> <tr> <td>ガソリン費</td> <td>5,883</td> </tr> <tr> <td>資料費</td> <td>8,541</td> </tr> <tr> <td>教育研修費</td> <td>2,980</td> </tr> <tr> <td>会議費</td> <td>861</td> </tr> <tr> <td>その他</td> <td>24,416</td> </tr> <tr> <td>計</td> <td>57,384</td> </tr> </table>	水道光熱費	14,702 千円	ガソリン費	5,883	資料費	8,541	教育研修費	2,980	会議費	861	その他	24,416	計	57,384
水道光熱費	15,425 千円																												
ガソリン費	6,735																												
資料費	8,940																												
教育研修費	4,934																												
会議費	1,080																												
その他	18,059																												
計	55,175																												
水道光熱費	14,702 千円																												
ガソリン費	5,883																												
資料費	8,541																												
教育研修費	2,980																												
会議費	861																												
その他	24,416																												
計	57,384																												
<p>10. 金融費用の内訳</p> <table> <tr> <td>信用取引費用</td> <td>37,517 千円</td> </tr> <tr> <td>支払利息</td> <td>32,796</td> </tr> <tr> <td>その他金融費用</td> <td>10,965</td> </tr> <tr> <td>計</td> <td>81,280</td> </tr> </table>	信用取引費用	37,517 千円	支払利息	32,796	その他金融費用	10,965	計	81,280	<p>10. 金融費用の内訳</p> <table> <tr> <td>信用取引費用</td> <td>33,587 千円</td> </tr> <tr> <td>支払利息</td> <td>22,835</td> </tr> <tr> <td>その他金融費用</td> <td>24,011</td> </tr> <tr> <td>計</td> <td>80,433</td> </tr> </table>	信用取引費用	33,587 千円	支払利息	22,835	その他金融費用	24,011	計	80,433												
信用取引費用	37,517 千円																												
支払利息	32,796																												
その他金融費用	10,965																												
計	81,280																												
信用取引費用	33,587 千円																												
支払利息	22,835																												
その他金融費用	24,011																												
計	80,433																												

(株主資本等変動計算書関係)

第51期事業年度(自平成23年4月1日 至平成24年3月31日)

1.発行済株式の種類及び総数並びに自己株式の種類及び株式数に関する事項

	前事業年度末株式数(株)	当事業年度増加株式数(株)	当事業年度減少株式数(株)	当事業年度末株式数(株)
発行済株式				
普通株式	2,380,000	-	-	2,380,000
自己株式				
普通株式	772,835	-	-	772,835

2.配当に関する事項

(1)配当金支払額

(決議)	株式の種類	配当金の総額(千円)	1株当たり配当額(円)	基準日	効力発生日
平成23年6月24日 定時株主総会	普通株式	80,358	50	平成23年3月31日	平成23年6月27日

(2)基準日が当事業年度に属する配当のうち、配当の効力発生日が翌事業年度となるもの

(決議)	株式の種類	配当金の総額(千円)	配当の原資	1株当たり配当額(円)	基準日	効力発生日
平成24年6月22日 定時株主総会	普通株式	40,179	利益剰余金	25	平成24年3月31日	平成24年6月25日

第52期事業年度(自平成24年4月1日 至平成25年3月31日)

1.発行済株式の種類及び総数並びに自己株式の種類及び株式数に関する事項

	前事業年度末株式数(株)	当事業年度増加株式数(株)	当事業年度減少株式数(株)	当事業年度末株式数(株)
発行済株式				
普通株式	2,380,000	-	-	2,380,000
自己株式				
普通株式	950,305	-	-	950,305

2.配当に関する事項

(1)配当金支払額

(決議)	株式の種類	配当金の総額(千円)	1株当たり配当額(円)	基準日	効力発生日
平成24年6月22日 定時株主総会	普通株式	40,179	25	平成24年3月31日	平成24年6月25日

(2)基準日が当事業年度に属する配当のうち、配当の効力発生日が翌事業年度となるもの

(決議)	株式の種類	配当金の総額(千円)	配当の原資	1株当たり配当額(円)	基準日	効力発生日
平成25年6月21日 定時株主総会	普通株式	85,781	利益剰余金	60	平成25年3月31日	平成25年6月24日

(有価証券関係)

第51期事業年度(平成24年3月31日)

子会社株式(貸借対照表計上額 子会社株式56,267千円)は、市場価格がなく、時価を把握することが極めて困難と認められることから、記載しておりません。

第52期事業年度(平成25年3月31日)

子会社株式(貸借対照表計上額 子会社株式54,917千円)は、市場価格がなく、時価を把握することが極めて困難と認められることから、記載しておりません。

3. 社債の発行総額

(単位:千円)

銘柄	発行年月日	平成24年3月期	平成25年3月期	償還期限
第4回無担保社債	平成21年6月30日	1,000,000 (1,000,000)	()	平成24年6月29日
第5回無担保社債	平成22年5月25日	500,000 ()	500,000 ()	平成27年5月25日
計		1,500,000 (1,000,000)	500,000 ()	

()内書は、1年以内の償還予定額であります。

4. 借入金の主要な借入先及び借入金額

(単位:千円)

借入先	平成24年3月期		平成25年3月期	
	借入金種類	借入金金額	借入金種類	借入金金額
日本証券金融株式会社	信用取引借入金	1,446,422	信用取引借入金	3,020,375
大阪証券金融株式会社	信用取引借入金	485,676	信用取引借入金	734,242
中部証券金融株式会社	信用取引借入金	30,898	信用取引借入金	44,566
株式会社愛知銀行	短期借入金	1,850,000	短期借入金	1,850,000
株式会社十六銀行	短期借入金	100,000	短期借入金	200,000

5. 保有する有価証券の取得価額、時価及び評価損益

(1) 売買目的有価証券(流動資産)

(単位:千円)

種類	平成24年3月期			平成25年3月期		
	取得原価	貸借対照表計上額	評価損益	取得原価	貸借対照表計上額	評価損益
株券				1,876,956	1,947,572	70,615
外国債券	1,451,084	1,417,961	33,123	776,717	787,094	10,377
受益証券	81,430	81,430		81,490	81,490	
合計	1,532,514	1,499,392	33,123	2,735,163	2,816,157	80,992

(2) 売買目的有価証券(流動負債)

(単位:千円)

種類	平成24年3月期			平成25年3月期		
	取得原価	貸借対照表計上額	評価損益	取得原価	貸借対照表計上額	評価損益
株券				1,844,595	1,925,565	80,970
合計				1,844,595	1,925,565	80,970

(3) その他有価証券で時価のあるもの(固定資産)

(単位:千円)

	種類	平成24年3月期			平成25年3月期		
		取得原価	貸借対照表計上額	差額	取得原価	貸借対照表計上額	差額
貸借対照表計上額が取得原価を超えるもの	(1) 株券	125,627	225,840	100,213	690,564	2,803,919	2,113,355
	(2) 債券						
	(3) その他						
	小計	125,627	225,840	100,213	690,564	2,803,919	2,113,355
貸借対照表計上額が取得原価を超えないもの	(1) 株券	152,914	103,375	49,538	152,544	122,188	30,356
	(2) 債券						
	(3) その他						
	小計	152,914	103,375	49,538	152,544	122,188	30,356
合計		278,541	329,216	50,674	843,108	2,926,107	2,082,998

(4) 事業年度中に売却したその他有価証券(固定資産)

(単位:千円)

	平成24年3月期	平成25年3月期
売却額	18,701	486,225
売却益の合計額		248,221
売却損の合計額	8,108	200

(5) 時価のない主な有価証券の内容及び貸借対照表計上額(固定資産)

(単位:千円)

	平成24年3月期		平成25年3月期	
	貸借対照表計上額	貸借対照表計上額	貸借対照表計上額	貸借対照表計上額
(1) 子会社株式・関連会社株式 非上場株式	56,267		54,917	
(2) その他有価証券 非上場株式	895,447		85,219	

6. デリバティブ取引(トレーディング商品に属するもとして経理された取引を除く。)の契約価額、時価及び評価損益
 (1) 先物取引・オプション取引の状況

(株価指数オプション取引)

(単位:千円)

種類	平成24年3月期			平成25年3月期		
	契約額等	貸借対照表計上額	評価損益	契約額等	貸借対照表計上額	評価損益
売 建						
買 建				563,000	181	60
合計				563,000	181	60

(2) 有価証券店頭デリバティブ取引の状況

第51期事業年度(自平成23年4月1日 至平成24年3月31日)
 該当事項はありません。

第52期事業年度(自平成24年4月1日 至平成25年3月31日)
 該当事項はありません。

7. 財務諸表に関する会計監査人等による監査の有無

当社は会社法第436条第2項第1号の規定に基づき、第51期事業年度(平成23年4月1日から平成24年3月31日)及び、第52期事業年度(平成24年4月1日から平成25年3月31日)の財務諸表について、有限責任監査法人ト・マツにより監査を受け、適法であるとの独立監査人の監査報告書を受領しております。

管理の状況

1. 内部管理の状況の概要

当社は、協会員の内部管理責任者等に関する規則(日本証券業協会公正慣習規則第13号)に基づき内部管理統括責任者、内部管理統括補助責任者、各営業所において営業責任者、内部管理責任者及び個人データ管理者・点検者を配置し管理を行っております。

部署別の業務分掌は次のとおりです。

組織の名称	社内規定	業務内容
管理統括	法令諸規則等の遵守についての指導及び監督	<ul style="list-style-type: none"> 法令諸規則等の遵守にかかる指導監督 管理統括下の各組織を活用した事故防止の確立及び実行 営業関係の各統括との連携した指導
監査部 監査課	内部監査に関する事項	<ul style="list-style-type: none"> 監査計画及び方針策定 監査の実施 <ul style="list-style-type: none"> 定例監査 随時監査 日常業務監査 対顧客受渡の適否 役職員及び同居家族名義による売買取引の管理 顧客との紛争処理及び事故処理に対する助言、指導 主務官庁に対する届出 特殊債権の管理
営業考査課	紛争処理に関する事項 コンプライアンスに関する事項 顧客等の取引残高報告書及び報告書等に関する事項 顧客の審査に関する事項 顧客取引状況に関する事項	<ul style="list-style-type: none"> 取引残高報告書等の作成及び送付 顧客登録の適否及び審査 顧客管理方法の指導及び助言 各種取引に関する顧客口座の管理及び改善指導 顧客取引状況の把握及び改善指導 売買審査室及び監査課と連携した顧客の管理及び指導
売買審査室	営業姿勢に関する事項 公正な売買取引の確保に関する事項 内部者取引の監視及び審査に関する事項 公募株式等に関する事項 取引所等の調査に関する事項	<ul style="list-style-type: none"> 営業姿勢の把握及び改善指導 取引注意銘柄等の指定 価格形成のチェック 不公正取引防止のための監視等 発行会社に関する情報の収集及び管理 内部者登録顧客の管理及び取引の審査 公募株式等の配分の適正化の確保 東証、大証、名証、金融庁等は売買審査課
お客様相談室	問い合わせに関する事項	<ul style="list-style-type: none"> 取引内容等を確認し説明又は苦情の相談窓口
各営業統括		<ul style="list-style-type: none"> 個別事案及び営業全般に亘る事案について、管理部との連携した指導及び管理並びに取引規制事案の承認 監査結果に対する部店指導の実施
営業店		<ul style="list-style-type: none"> 営業責任者と内部管理責任者と個人データ管理者との連携した営業店の管理

2. 分別保管の状況

(1) 顧客分別金信託の状況

項 目	平成24年3月31日現在の金額	平成25年3月31日現在の金額
直近差替計算基準日の顧客分別金必要額	3,909百万円	5,505百万円
顧客分別金信託額	4,100百万円	5,930百万円
期末日現在の顧客分別金必要額	3,594百万円	5,304百万円

(2) 有価証券の分別保管の状況

保護預り等有価証券

有価証券の種類		平成24年3月31日現在		平成25年3月31日現在	
		国内証券	外国証券	国内証券	外国証券
株券	株数	231,787 千株	5,101 千株	221,806 千株	7,514 千株
債券	額面金額	10,039百万円	21,565百万円	6,983百万円	23,068百万円
受益証券	口数	24,400百万口	12百万口	27,525百万口	12百万口
その他	数量				

受入保証金代用有価証券(時価)

有価証券の種類		平成24年3月31日現在	平成25年3月31日現在
		数量	数量
株券	株数	20,793 千株	19,232 千株
債券	額面金額	1百万円	0百万円
受益証券	口数	51百万口	24百万口
その他	数量		

管理の状況

(1) 保管場所

項 目	保 管 場 所
株 券	証券保管振替機構・外部保管・本店金庫内(非上場分)
債 券	証券保管振替機構・日本銀行・外部保管
受 益 証 券	証券保管振替機構・外部保管

(2) 管理方法

コンピューターにて作成する帳票等に管理

「銘柄別預り証券」、「顧客別預り証券」及び「所在別差入担保」等の帳票明細により日々保管状況を管理

顧客分と当社所有分の保管場所を区分して保管

保護預かり有価証券及び代用有価証券の別

銘柄別、顧客コード順

毎月、所在別ごとに残高の確認照合

(3) 金融商品取引法第43条の3の規定に基づく区分管理の状況

法第43条の3第1項の規定に基づく区分管理の状況

(単位:百万円、千株)

	管理方法	当期末残高	前期末残高	内訳
金 銭				
有 価 証 券 等				

法第43条の3第2項の規定に基づく区分管理の状況

(単位:百万円、千株)

	管理方法	当期末残高	前期末残高	内訳
金 銭	特定金銭信託	30	30	日証金信託銀行(株)
有 価 証 券 等				

子会社等の状況に関する事項

1. 企業集団の構成

当社は、子会社が2社((株)メイホー・(株)保険見直し工房)、関連会社はありません。、
当社と子会社との位置付けは、以下のとおりであります。

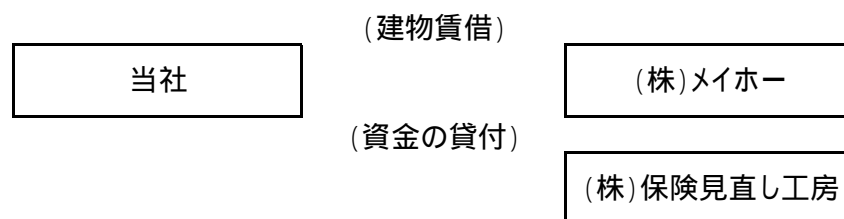

2. 子会社・関係会社の商号又は名称、本店所在地、資本金の額、事業の内容等

商号・名称	本店所在地	資本金	事業内容	当会社及び子会社等の所有議決権数の合計	子会社の議決権に対する所有割合
(株)メイホー	名古屋市中区栄三丁目7番1号	1,000万円	不動産の取得及び賃貸借	200	86.5%
(株)保険見直し工房	名古屋市中村区名駅南一丁目16番21号	7,000万円	生命保険代理業等	1,400	100%

3. 関連当事者との取引

子会社及び関連会社等

会社名 (住所)	資本金	事業の内容	議決権等の 所有割合	関係内容	
				役員の兼任等	事業上の関係
(株)メイホー	1000万円	不動産の賃貸借等	直接 86.5%	3名	当社の店舗建物を賃借しております。
(名古屋市中区)		取引内容	取引金額	科目	期末残高
		資金の貸付の回収	5,000	長期貸付金	212,000
		利息の受取	4,294	長期差入保証金	83,832
		不動産賃貸収入	11,420		